

Serdülő korú cigány tanulók társas hatékonysága

Jelen tanulmány része a „Serdülő korú cigány tanulók énkép- és modellkövetési sajátosságai” című PhD dolgozatnak. A vizsgálatokat Szabolcs-Szatmár-Bereg megyében végeztem 7. és 8. osztályos tanulók körében. A mintában szereplő osztályokban a cigány tanulók aránya eltérő volt. Feltételeztem, hogy a cigány tanulók aránya közösségstrukturáló és a csoport dinamikáját befolyásoló tényező.

A tanulók társas hatékonyságára a szociometriai státuszukból, valamint a társas mező tagolódásából következtettem. A vizsgálat során kitértem a társas elutasítottság okainak feltárására is.

Vizsgálati eredmények

A/8-as alminta

Társas szerkezet, csoportléggör

A társas mezőt 22 tanuló alkotja, ebből cigány tanuló 8 lány és 5 fiú. A lányok mindegyike cigány.

A központ szerepét egyik alakzat sem tudja betölteni, miután nincs kiterjedt kapcsolatuk. A társas mezőt három zárt alakzat alkotja. Az egyik zárt alakzathoz (háromszöghöz) egy háromtagú lánc is kapcsolódik. A társas mezőt a zárt alakzatokon kívül két párkapcsolat és négy magányos tanuló alkotja. Teljes elkülönülés figyelhető meg a fiúk és lányok között, valamint a fiúk csoportján belül a cigány és nem cigány tanulók között. A lányok mindegyike cigány tanuló.

Miután igazi központról nem beszélhetünk, így a perem meghatározása is viszonylagos, de a négy magányos tanulót mindenképp peremhelyzetűnek tekinthetjük.

Szociogram A/8.

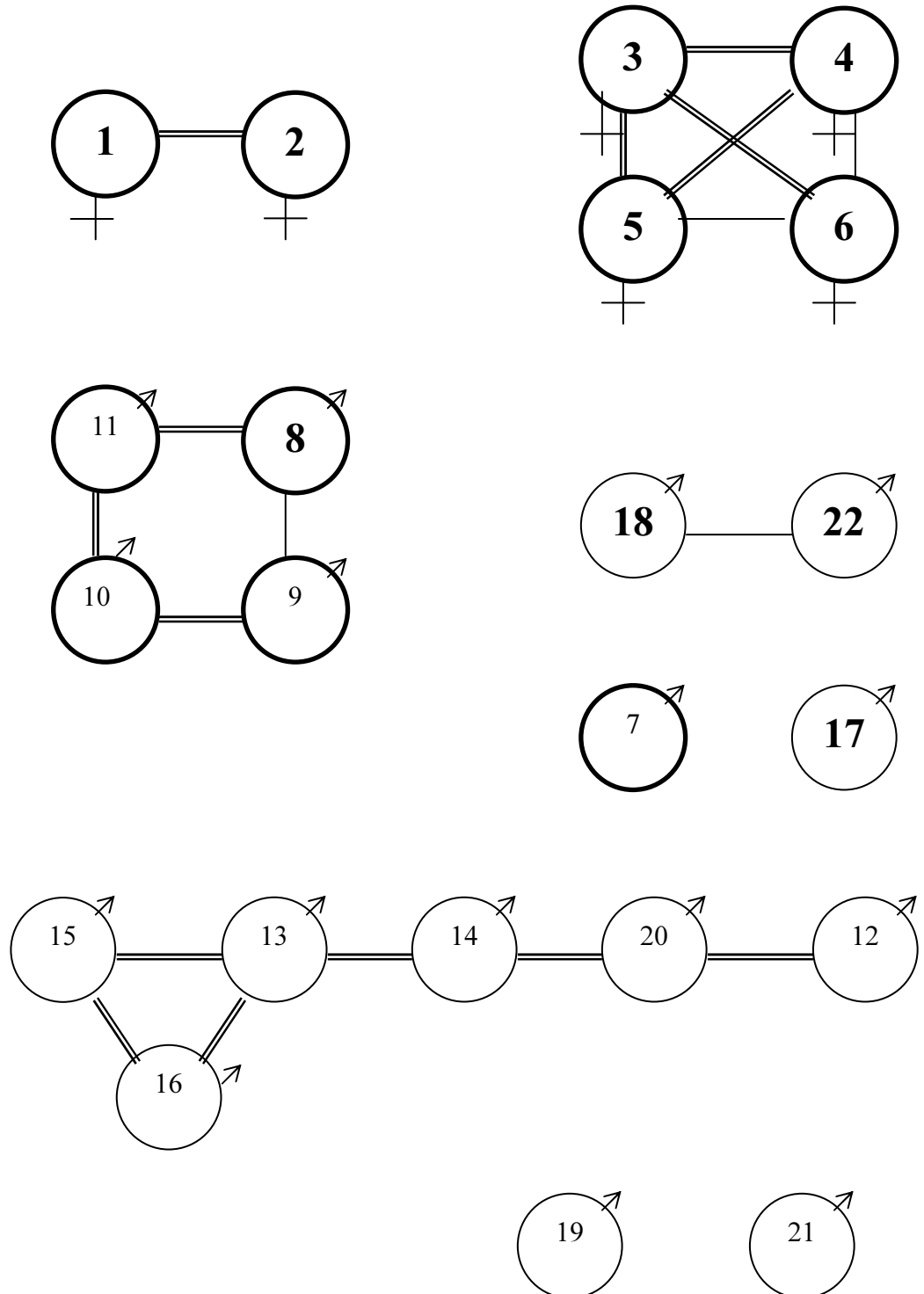

Zárt alakzatban helyezkedik el a csoport fele, láncosban 13 %-uk. A két párkapcsolat 18 %-ot tesz ki és ugyanennyi a magányosok száma. Mindkettő átlag alatti érték.

Kölcsönösségi index: 90

Sűrűségi mutató: 0,9

Kohéziós index: 8

Viszonzott kapcsolat mutatója: 54

Csoportléggör mutatója: 3,2:3,9

A közösség szétesett, a szolidaritás alacsony, hiányzik az együttesség élménye, a mi attitűd és a csoportra jellemző utalásrendszer. A meglévő kapcsolatok viszont

biztonságosak, (viszonzott kapcsolat mutatója), kellő realitással tudják megítélni a tényleges kapcsolatokat. Ezt támasztja alá a kölcsönösségi index átlagos értéke is. A kohéziós mutatók megerősítik azt a véleményem, hogy a csoport négy részre bomlott, úgy mintha külön társas mezőt alakítanának ki. Külön mezőt alkotnak a lányok, a cigány fiúk, a nem cigány fiúk és a magányosok. Ők teljesen peremre szorultak, értékek nélkül. A mezők között semmiféle kapcsolat nincs, így sem az információ áramlása, sem a közvélemény kialakulása nincs biztosítva. Az alakzatokon belül viszont stabil kapcsolatokkal rendelkeznek, reálisan fel tudják mérni a viszonyulásokat.

A csoportléggör mutatója konformista léggörre enged következtetni. A közvélemény nagyon hatékonyan érvényesül a társas funkciók betöltésére való alkalmasság kijelölésénél és úgy tűnik a rokonszenvi választásoknál is. Ekonformizmus érvényesül a szimpátia választások azon tényében, ami a saját csoporton belüli választás normáját írja el.

A társas mezőből való kiemelkedésnek nincsenek fokozatai, másodrendű jelentőséget senki sem ér el. A konformista légkör tényét erősíti, hogy a pregnancia (társas jelentőség) teljesítményben megmutatkozó szereppé sűrűsödik.

A társas mezőből kiemelkedő három tanuló (13, 19,20) személyéhez kapcsolódó elvárások sűrűsödnek szereppé. Csak a jelentősek rendelkeznek szereppel, ami azt mutatja, hogy a hierarchia mentén differenciálódik a közösség, a döntéshez szükséges népszerűséggel (jelentőséggel) rendelkező tanulók szerepet is viselnek.

Ez feltétele lehetne a hatékony működésnek, de hatékonyságukat a szerteágazó kapcsolatok hiánya gátolja. Egyedül a 13-as számú tanuló (szociogram) rendelkezik három irányú kapcsolattal, a 20-as kétirányúval, a 19-es viszont kapcsolat nélküli.

A csoport összetartozásához szükséges jelentőséggel rendelkező személyek száma alacsony, viszonyuk egymáshoz és a csoporthoz kiélezett. Fokozottan megbecsült az, akit a tanárok is kedvelnek (Izd. gyakorisági táblázat népszerűségi kritériuma).

A jelentős személyek mintakövetése csak a saját alakzatához tartozó tanulók számára biztosított. A cigány tanulók elzártan, saját etnikai csoportjuk normáinak felelhetnek meg, de a gyakorisági táblázatból láthatjuk, hogy a funkcióra való alkalmasságukhoz és népszerűségükhöz szükséges szavazatok számát még itt sem érik el.

Az osztályközösségen belül a cigány és nem cigány tanulók teljes elkülönülése, a jelentőséggel és szereppel rendelkező tanulókkal kötött kapcsolatok hiánya, a konformista légkör, a különbözőségek érzésének felerősödését teszik lehetővé, továbbá a modellkövetést, a jelentésekkel való érzelmi azonosulást kizárja,

a társas hatékonyság elérését biztosító magatartási minták elzárva maradnak a cigány tanulók előtt.

A társas elutasítottság okát a tanulók elsősorban az eredményes társas viselkedéshez szükséges tulajdonságok hiányával magyarázzák. A válaszok gyakoriságát tekintve, a normaszegő, durva viselkedés is döntő a társas elutasítottság okai között. A tanulók véleménye szerint ha valaki felvág, nagyképű, zárkózott, visszahúzódó, durva, verekedős, goromba, a társai nem szerethetik.

Egyetlen tanuló válaszában szerepel a másság indokként, de a konkrét eltérés nem derül ki, csak az, hogy nem olyan, mint a többi. A kérdésre nem válaszol három tanuló, mindhárman magányosok. Nem a kérdésre válaszol öt tanuló, (négy cigány), ami a huszonkettes elemszámhoz viszonyítva a csoport negyedét teszi ki. Azokat, akik nem a kérdésre adják meg a választ, úgy tekintem, hogy kerülnek a nyíltságot, nem akarják véleményüket nyíltan kifejtetni. Ebből pedig arra következtetek, hogy nincs őszinte, nyílt légkör. Sem a normaszegő magatartás megítélése, sem a másság elfogadására nem teremtenek alkalmat.

Társas jelentőségre a három legjobb tanuló tett szert. A jelentőségi rangsor további helyein a tanulmányi teljesítmény és a társas jelentőség között nem egyértelmű az összefüggés. Azonos jelentőségi ranghelyre lehet kerülni a tanulmányi rangsor 5. és 14. helyével. Közel ugyanolyan tanulmányi átlaggal, mint a legnagyobb társas hatékonyságú tanuló, a kilencedik helyre is lehet kerülni. Mivel ugyanazok a tanulók rendelkeznek társas szereppel is, mint akik jelentőséggel, a mintaközvetítés, és a mintával való azonosulás mégis feltételezi a tanulmányi sikert is.

A/8. jelentőségi rangsor	1.	2.	3.	4.	5.	6.	7.	8.	9.	10.	11.	12.	13.	14.	15.	16.
tanulmányi rangsor	2.	1.	3.	10.	9.	13. 15.	5. 14. 8.	14.	13. 4.	7. 6.	12.	9.	11.	5.	14.	10. 14.
tanulmányi átlag	4,38	5	4,31	3,0 7	3,3 8	2,54 2,3	4 2,3 8 3,5 4	2,3 8	2,76 4,23	3,63 3,9	2,77	3,38	3,0	4	2,3 8	3,0 7 2,3 8
a tanulók azonosító száma	13	19	20	15	9	10 11	5 14 16	8	3 18	2 22	4	1	6	12	7	21

(A cigány tanulók azonosító száma vastagon szedve)

Társas elutasítottság okát a hatékony társas érintkezéshez szükséges tulajdonságok hiányával indokolják a tanulók. Említést érdemel még a normaszegő magatartás, pl: "tiszteletlen a tanárokkal". A másság megjelölése életkori eltérést jelez, "idősebb, mint a többi. Szembetűnő, hogy a cigány tanulók közül kilencen nem válaszolnak, illetve kerülik az okmeghatározást. Ennek oka lehet, hogy nem akarnak szembesülni a társas elutasítottság helyzetével, az hogy nem válaszol, kellő távolságot biztosít. A másik feltételezésem az, hogy a kedvezőtlen csoportlétkör, a szolidaritás hiánya, nem teszi lehetővé, hogy ilyen problémákról nyíltan állást foglaljanak.

A/8.	Társas tulajdonságok Hiánya	Normaszegő magatartás	Másság	Irreleváns válasz	Nem Válaszol
C	4	1	0	4	5
NC	3	2	1	0	2
Összes	7	3	1	4	7

3.2. A/7-es alminta

Társas szerkezet, csoportléggör

A társas mezőt 23 tanuló alkotja, ebből 14-en cigányok, 6 lány és 8 fiú.

A rokonszenvi választások alapján megállapítható, hogy a közösség laza szerkezetű, központi szerepet betöltő alakzata nincs, ezért a CM mutató nem értelmezhető. Központ nélkül a közösség nehezen aktivizálható.

A fiúk és a lányok teljesen elkülönülnek. A lányok csoportján belül egyetlen cigány tanuló van, aki két másik nem cigány lánnyal van kölcsönös kapcsolatban, egy háromszöget alkotva. A másik két nem cigány lány tanuló párkapcsolatot alkot. Egymással nincsenek kapcsolatban az alakzatok. Zárt alakzatban helyezkedik el a tanulók 27 %-a, de miután mindkét háromszög a lányoknál található, az arány kedvezőtlenebb az egész közösségre vonatkoztatva. Párban szintén a tanulók 27 %-a helyezkedik el. Láncalakzatban ugyan ilyen arányban helyezkednek el. A magányosok aránya 9 %, ez kedvezőnek mondható. A háromszögek és a párok aránya az átlagosnál magasabb, ez arra enged következtetni, hogy a csoportléggör szubjektív, intimitásnak kedvező, ugyanakkor a közösség szétesésének a veszélye is fennáll.

Szociogram A/7.

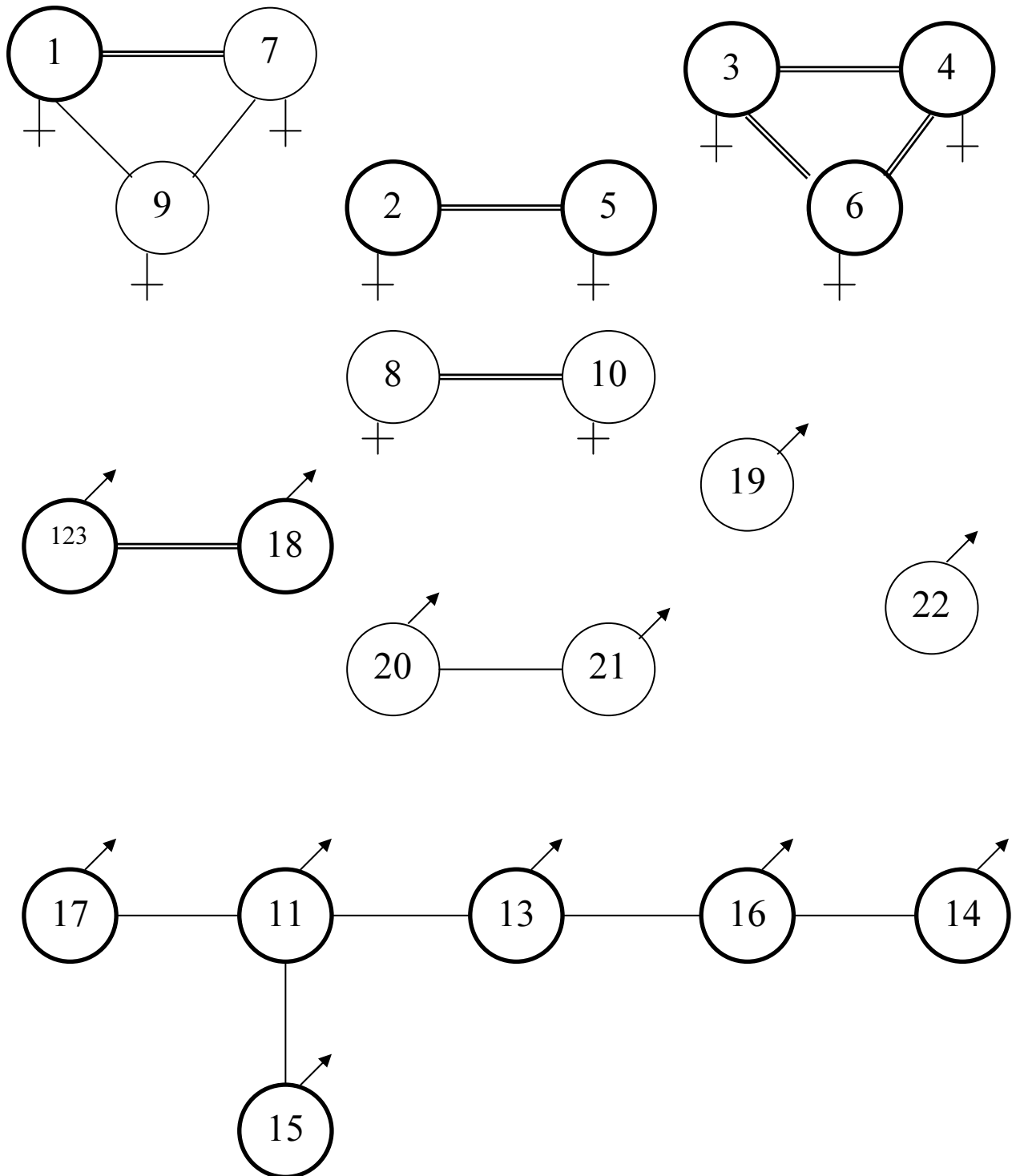

A fiúk csoportján belül a cigány és nem cigány tanulók között teljes az elkülönülés. A nyolc cigány fiú közül hatan egyszeres leágazási láncot alkotnak, ketten pedig párkapcsolatban vannak. A négy nem cigány fiú tanuló közül ketten párt alkotnak, a másik két tanuló pedig magányos. (19,22) A 22-es számú tanuló egyetlen kritériumban - tehát nemcsak a rokonszenviben - sem kapott szavazatot. A közösség abszolút kirekeszti, tudomást sem vesznek róla. A másik magányost, 19-es számmal jelölve a szociogramon, a csoport választásaival oly mértékben preferálja, hogy jelentőségre tesz szert, ő viszont mindegyik tanulótól elzárkózik.

A kölcsönösségi index 90-es értéke átlagos, megerősíti a magányosok kis számát. A társas mező hálózata viszont bizonytalan, a sűrűségi mutató alacsony értéke: 0,72 is arra enged következtetni, hogy a hálózat laza, könnyen átstrukturálódhat.

A viszonylag kevés magányos száma ellenére sem bontakozik ki a mi attitűd, a kohéziós index: 6, átlag alatti értéke alátámasztja megállapításom. Alacsony szolidaritású, a szétesés veszélyét magában hordozó lazaságú a társas mező szerkezete.

A vizszozott kapcsolatok mutatója: 57, ellent mond az előző állításomnak, a meglévő kölcsönös kapcsolatok stabilitására utal. Saját rokonszenvi irányulásunkat elkülönítik a tényleges kölcsönös kapcsolatoktól. Kapcsolataik megítélésében és választásaikban a vágyak és a realitás közel azonos módon érvényesül. Ez a tény azt a helyzetet is eredményezheti, hogy rokonszenvi irányulásuk nem elég szubjektív lesz, a funkcióra irányuló választásokat pedig nem irányítja egységes közvélemény. Ezt igazolja a csoportlégkör mutatója: 2:2,6. Mindkét oldal alulról közelíti az átlagot.

A társas elutasítottság okának meghatározása elől hét cigány tanuló és két nem cigány tanuló elzárkózik. A magas arányuk arra enged következtetni, hogy a csoportot a nyílt, őszinte légkör nem jellemzi. A válaszadók a társas elutasítottság okát a társas tulajdonságok hiányában (zárkózott, beképzelt, önző) és a normaszegő magatartásban látják. Az okok meghatározását kerülnek, de válaszol a kérdésre két cigány tanuló és egy nem cigány tanuló. A másság kategóriájába sorolható választ egyetlen nem cigány tanuló ad, általánosságban határozza meg az eltérést.

A/7		társas tulaj- donságok hiánya	norma- szegés	másság	Ireleváns válasz	Nem válaszol
Társas eluta- sítottság oka	C	4	1	0	2	7
	NC	2	3	1	1	1
	Ö	6	4	1	3	8

Az egységes közvélemény kialakulását nehezíti a fiúknál, hogy akit vezető szerepre alkalmasnak tartanak, az nem vállalja ezt a szerepet. A lányoknál pedig akit alkalmasnak tartanak a közvélemény formálására az vagy szereppel nem rendelkezik,

vagy rendelkezik szereppel, de ez a rokonszenvi választásoknak csak kis hányadával párosul. A vezetővel való azonosulás így nem alakul ki a csoportban. A csoport társas légköre anarchikus, a fentebb leírtak ezt támasztják alá. Az anarchikus légkörhöz a következő tagolódási helyzet társul.

A/7.

Jelentőségi rangsor	1.	2.	3.	4.	5.	6.	7.	8.	9.	10.	11.	12.	13.	14.	15.	16.
Tanulmányi rangsor	1.	4.	-	8. 11.	10. 15.	14.	11.	13.	12. 2.	9.	15.	13. 6.	5.	7.	9.	3.
Tanulmányi átlag	5	4,2	-	3,2 2,7	2,9 3,7	2,2	2,7	2,4	2,5 4,7	3,0 2,2	1	2,4 3,5	3,7 2,2	3,3	3,0	4,6
tanulói sorszám	19	9	13	1 3	15 7	11	16	17	6 21	18 4	12	8 2	5 14	10	20	22

Elsőrendű jelentőséggel két nem cigány tanuló bír, egy a lányok között és egy a fiúk között. Másodrendű jelentőségre tett szert két cigány lány tanuló, egy nem cigány lány tanuló és két cigány fiú tanuló. A jelentőség index 31, átlagos érték. A társas mező tagolódása átlagos mértékű, a 22 tanulóból 7-en első illetve másodrendű jelentőséggel bírnak, kiemelkednek a társas mezőből. A kiemelkedést biztosító tényezők közül a tanulmányi teljesítmény nem ad egyértelmű jelentőséget a tanulóknak. Igaz ugyan, hogy a tagolódási sor elején a legjobb tanuló áll, de a további helyre ez már nem érvényes összefüggés.

A harmadik legjobb átlaggal rendelkező tanuló a tagolódási sor utolsó helyére került. A tagolódási sor közepén azonos ranghelyre kerültek 2,5-es és 4,7-es tanulmányi átlaggal.

A cigány tanulók a tagolódási sor középmezőnyében helyezkednek el. A választásaik csoporton belül történtek, s mivel az arányuk a csoport felénél is magasabb, így várható volt, hogy kedvező pozícióba kerülnek. A középövezet és a nagy pregnanciójú személyek között figyelemre méltó a különbség. A kialakult különbségek egyik oka, hogy a másodrendűen jelentősek közül egyetlen tanuló van, aki a tanárok körében is népszerűségnek örvend, míg a két elsőrendűen jelentős tanuló magas népszerűséggel (szerepküszöb feletti) rendelkezik.

A társas mező tagolódása és differenciálódása szempontjából a tanárok által képviselt norma nem közömbös, a csoport hajlik a konformizmusra. Az összesen két első és másodrendű jelentős személy közül a funkció kritériumában csak ketten érték el a szerepküszöböt, a 3-as számú cigány lány tanuló és a 19-es számú nem cigány fiú tanuló. A szűkített szerep index 3, a kizárási mutató: 0,4. Mindkét érték alacsony, amiből arra következtetnek, hogy a csoport hajlik a diszkriminációra, a cigány és nem cigány tanulók elkülönülése mellett ez a társas élet nyomasztó légköréhez járul.

A szereppel rendelkező személyek modell szerepüket nem, vagy csak korlátozott mértékben tudják kifejezni. A velük való azonosulást, viselkedési mintájuk követését, mind a csoportlégkör, mind a társas pozíciójuk gyengíti. A 3-as számú tanuló a cigány lány tanulók között kínálhat viselkedési mintát, a 19-es fiú pedig magányos pozíciójától adódóan külső mintát kínálhat a fiúknak.

3.3. K/8-as alminta

A társas mező szerkezete és légköre

A társas mezőt 13 tanuló alkotja, ebből cigány tanuló 3, mindhárman lányok.

A lányok és a fiúk két külön alakzatban helyezkednek el. A lányok egy négyszöget alkotnak, melyhez egy-egy tanuló láncként kapcsolódik. A három cigány tanuló (1, 2, 3) a zárt alakzatban helyezkedik el. A legintenzívebb kapcsolat az 1-es, 2-es, 5-ös számú tanulók között alakult ki.

A fiúk két háromszöget alkotnak, melyek láncszerűen kapcsolódnak egymáshoz. Egy fiú tanuló (12-es) magányosan a peremre szorul.

Igazi központi alakzatról nem beszélhetünk, illetve a nemi elhatárolódás mentén kétközpontú, tömbszerkezetű hálózatnak minősíthetjük. Pregnenciájuk révén a 11-es és a 13-as tanulók központi pozíciót tölthetnének be, de miután két különböző zárt alakzatnak a tagjai, így a centrum szerepét nem töltik be. Zárt alakzatban helyezkedik a tanulók 76 %-a, párkapcsolatok nincsenek, a közösség tagjai nem igénylik az intimitást. Az együvé tartozás érzésének magas hőfokát mutatja a kölcsönösségi index magas értéke, az index 92. Ezt erősíti meg a kohéziós index: 19 átlag feletti értéke is. A lehetséges kölcsönös kapcsolatok 19 %-on realizálódott úgy, hogy egy személyre átlagosan 1 kölcsönös kapcsolat jut. Ezt fejezi ki a sűrűségi mutató 1,1-es értéke. A kapcsolatok stabilitására utal a viszonzott kapcsolatok mutatója, 66-tal szintén átlag feletti érték. A kapcsolatok megítélésében reálisak, társas percepciójuk tapasztalataik alapján alakult ki. A csoportlégkör mutatója arról tanúskodik – 3:3,9 -, hogy a rokonszenvi választásokat is a közvélemény szabályozza, vágyaik kevésbé jutnak választásaikban kifejeződésre. A funkcióra való alkalmasságot átlagos mértékben határozza meg a közvélemény.

A társas mező tagolódása kiegyensúlyozott. Egyetlen tanuló (13-as számú) tesz szert elsőrendű jelentőségre, másodrendű jelentőséggel bír három tanuló (11, 7., 4). Közülük kettő közvetlenül egy, illetve két ponttal marad el a 36-os értékű jelentőség küszöbétől. A lehetőség adva van, hogy bármikor elsőrendű jelentőségre tegyenek szert. A harmadik tanuló (4-es számú) két ponttal ugyan elmarad a másodrendű jelentőség küszöbétől (II. rendű jelentőség küszöb: 27), de a lányok csoportjában kiemelkedik, társas jelentőségre tesz szert, ezért soroltam a másodrendű jelentőségűek közé.

Szociogram K/8.

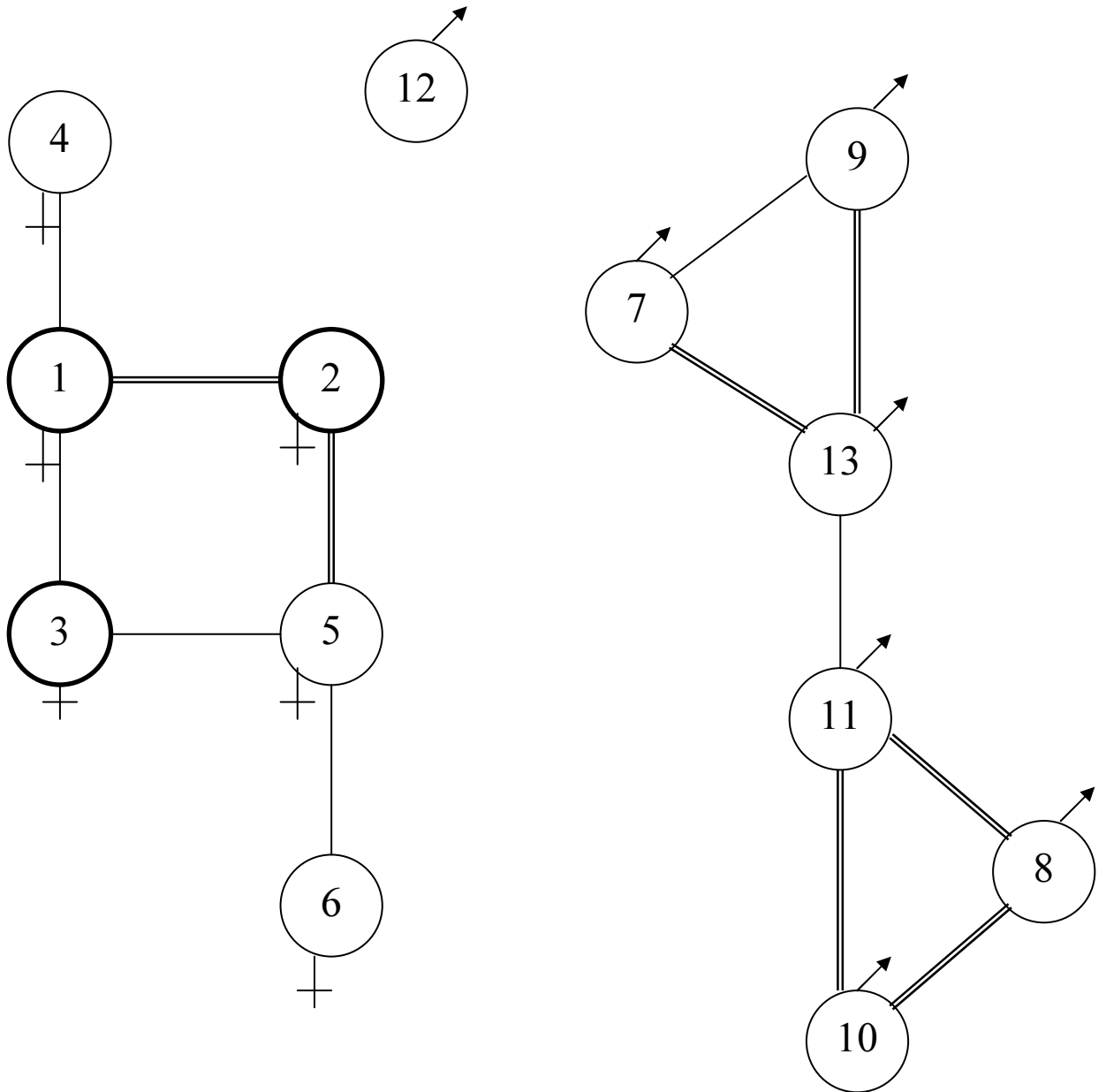

K.8. Tagolódási Sor	1.	2.	3.	4.	5.	6.	7.	8.	9.	10.	11.	12.	13.
A tanulók Sorszama	13.	11.	7.	4.	1.	2.	5.	8.	3.	10.	9.	12.	6.
Tanulmányi Eredmény	3,7	3,7	3,7	2,9	3,5	2,6	2,7	2,4	2,7	2,5	3,0	2,7	2,7
Tanulmányi Rangsor	1.	1.	1-	4.	2.	6.	5.	8.	5.	7.	3.	5.	5.

A három cigány tanuló a tagolódási sorban a középmezőnyben helyezkedik el. Ezt a szociometriai pozíciójuk csak erősíteni tudja. Mind a tagolódási sor, mind a tanulmányi rangsor fokozatosan épül fel, kiugróan nagy eltérések nincsenek. A tanulmányi teljesítmény és a jelentőségi rangsor között egyértelmű összefüggés csak az első három jelentőségi helyet elfoglalt tanuló és tanulmányi teljesítményük esetében van. A tanulmányi teljesítményük alapján második és harmadik helyet elfoglaló tanulók viszont a jelentőségi rangsorban az ötödik, illetve a 11. helyre kerülnek. A tanulmányi teljesítményen kívül a társas mezőből való kiemelkedést jelentős mértékben befolyásolta a népszerűség és a közösségi feladatra való alkalmasság. Azok az elvárások viszont ami a cigány tanulók közösségi feladatok betöltésére való alkalmasságukat érinti, nem sűrűsödtek szereppé.

A funkció kritériumában három tanuló éri el a szerepküszöböt, mindannyian jelentőséggel is rendelkeznek. (13, 11, 7) Ezek alapján feltételezem, hogy a csoportot a hozzáértők irányítják. A döntést és az irányítást könnyíti, hogy alkalmasságukhoz magas szimpátia is társul.

Megfigyelhető továbbá, hogy nemcsak társaik, hanem a tanáraik körében is népszerűek. Az értékek egybeesése, akár konformizmusra is utalhat. Ezt erősíti meg a csoportlégkör mutatója is.

Az eredményes társas viselkedés mintájának közvetítését és a közvetítő személyekkel való azonosulást a csoport légköre és szerkezete lehetségessé teszi mind a cigány, mind a nem cigány tanulók számára. Ezt megfogalmazva nézzük meg, hogy miben látják a tanulók a társas elutasítottság okát.

K/8		társas tulajdonságok hiánya	Normaszegés	mátság	nem válaszol
Társas elutasítottság oka	C	3	0	0	0
	NC	8	0	2	0
	Ö.	11	0	2	0

A társas elutasítottság okát a társas érintkezés sikerét biztosító tulajdonságok hiányával magyarázzák. Okként említik a visszahúzódó, felvágó, alamuszi magatartást. A mátság kategóriájában az ápolatlanságot említik és a rendezetlen családi körülményeket.

Többen említik, hogy nekik nincs ilyen tapasztalatuk és az osztályban ez nem szokott előfordulni. Csak egy tanuló ilyen, valóban egy magányos van. Véleményük szerint, neki “elviselhetetlen” a magatartása.

Ítéleteik egységes normarendszeren nyugszanak önmagukat és társaikat szilárd és egységes normák alapján ítélik meg. A csoport által kedvezőnek ítélt tulajdonsággal rendelkezőket preferálják, az ettől eltérő viselkedést pedig elutasítják.

3.4. K/7-es alminta

Csoportléggör és szerkezeti sajátosságok

A társas mező szerkezete és léggöre

A csoportot 15 tanuló alkotja, ebből cigány tanuló két fiú.

A fiúk és a lányok elkülönülése a társas mezőben teljes. A tizenöt tanulóból tizennégy zárt alakzatban helyezkedik el, egyetlen fiú tanuló kerül magányosan a peremre. A központ funkcióját tölthetné be a lányok alkotta négyszög, viszont a társas mező többi tagjához nem kapcsolódik, így befolyást nem tudja kifejteni. A központi alakzathoz képest a fiúk peremre szorúlnak. A társas mező egymástól független alakzatokra szakadt. Párkapcsolatokat egyáltalán nem találunk, feltételezhető, hogy intimitás igényük alacsony.

A szerkezeti mutatók arról tanúskodnak, hogy az együvé tartozás élménye magas, a csoporttudat határozott, biztos hálózattal rendelkező stabil közösségként jellemezhetjük az osztályt. Ez azt is jelenti, hogy az alakzatok szilárdan különülnek el egymástól. A kölcsönösségi index 33, a sűrűségi mutató 1,2, a kohéziós index 35, a viszonzott kapcsolatok mutatója 68.

A kapcsolatok átlag feletti stabilitásáról tanúskodik a viszonzott kapcsolatok mutatójának magas értéke is. A kapcsolatok megítélésében az önszabályozás magas fokán állnak a tanulók. Választásaikat a vágyak olyannyira nem jellemzik, hogy konformizmust feltételezhetünk. Ezt a feltételezést erősíti a csoportléggör mutatója, amely a következő: 2,6:6,4.

A rokonszenvi választásokban a szubjektivitás átlagos mértékben érvényesül, a funkcióra való alkalmasság megítélésében viszont nagyon erős közvélemény alakult ki.

A normák és elvárások egyöntetűsége - ami a közvéleményben jut kifejezésre - mellett a társas mező a következőképpen tagolódik és differenciálódik.

A társas mezőből pregnanciája révén négy tanuló emelkedik ki, három lány és egy fiú. Kettő elsőrendű jelentőségre tesznek szert, (5,6-os számú tanulók) kettő pedig másodrendűre (11-es számú tanulók). A társas mező tagolódása kiegyensúlyozott, az első és másodrendű jelentős tanulók a jelentőségküszöb körül helyezkednek el.

A társas mező tagolódása és a tanulmányi teljesítmények közötti összefüggés a pregnanciával rendelkező tanulók esetében egyértelműen megfigyelhető.

K/7.

Jelentőségi rangsor	1.	2.	3.	4.	5.	6.	7.	8.	9.	10.	11.	12.	13.	14.
tanulmányi rangsor	2.	1.	2.	2.	3.	7.	9.	5	4	6	11 10	10	7	8
tanulmányi átlag	4,35	4,78	4,35	4,35	4	3,21	2,5	3,57	3,8	3,3	2,07 2,38	2,38	3,21	2,78
a tanulók azonosító száma	5	4	11	1	12	7	3	10	2	15	13 8	9	6	14

Tanulmányi sikerük mind a tanulók, mind a tanárok körében népszerűvé teszi őket, a népszerűség pedig nagymértékben segíti a társas mezőből való kiemelkedésüket.

A jelentőséggel nem rendelkező tanulóknál az összefüggés nem ilyen egyértelmű, bár tendenciáját tekintve náluk is igaz. A jelentős személyek közül hárman úgy befolyásolják a csoport döntéseket, hogy a személyükhöz kapcsolódó elvárások szereppé sűrűsödnek.

Szociogram K/7.

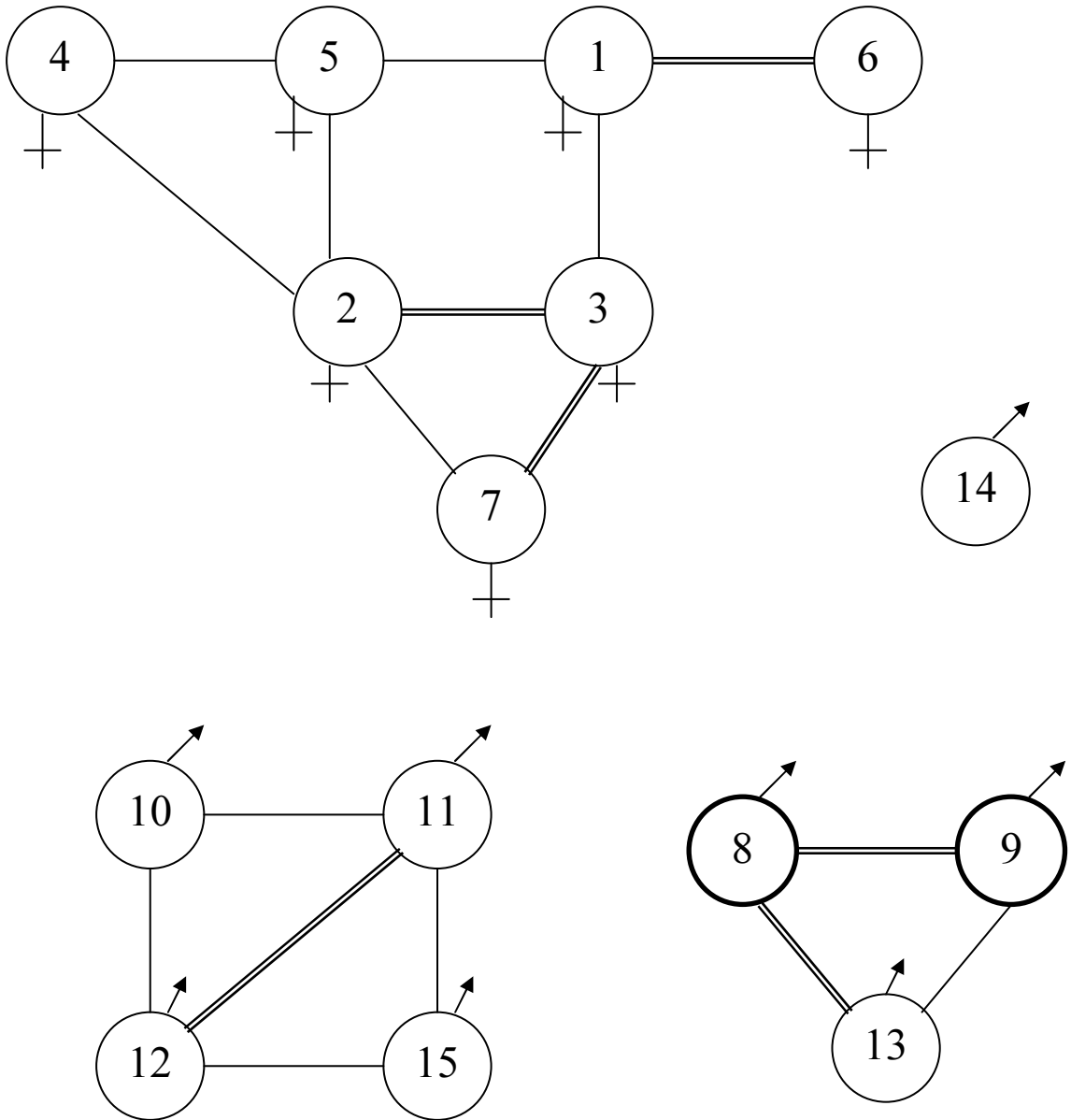

Egy olyan tanuló van, aki kiemelkedik a társas mezőből, de nem kapcsolódik személyéhez, szerepelvárás- (1-es számú tanuló). Egy tanuló (12-es) személyéhez pedig úgy kapcsolódik szerepelvárás, hogy társas jelentőségre nem tesz szert. Igaz ugyan, hogy a tagolódási sorban rögtön a másodrendű jelentős tanulókat követi, így feltételezhető, hogy a csoportdöntéseket jelentőség nélkül is képes befolyásolni.

Az osztály két cigány tanulója közül (8-as, 9-es számú) egyik sem rendelkezik sem jelentőséggel, sem társas szereppel. A szerepküszöböt nem csak a funkció kritériumában, hanem még a rokonszenvi választások kritériumában sem érték el. A tagolódási sorban tőlük kedvezőtlenebb helyzetben csak két tanuló van.

Sem közvetlen, sem közvetett kapcsolatuk nincs a jelentőséggel és szereppel rendelkező tanulókkal. Így a velük történő azonosulás, viselkedési mintájuk követése akadályoztatott. Magatartási mintáik valószínű, az osztályon kívül keresendők, ezt erősíti társas elszigetelődésük, népszerűtlenségük is.

A társas elutasítottság okát a nem cigány tanulók többsége a normaszegő viselkedésben látja. Majd az okok között említést érdemel a másság hangsúlyozása, "furcsán beszél", nem úgy néz ki, mint a többiek"..., a társas érintkezéshez szükséges tulajdonságok hiánya. Két tanuló válaszát irrelevánsnak kategorizáltam, de tulajdonképpen válaszaikból az derül ki, hogy a társas elutasítottság nem az egyénen, hanem a csoporton múlik. A két cigány tanuló a társas elutasítottság érzését írja le, de az okokra nem utalnak, illetve úgy gondolom, hogy nyíltan nem merik megfogalmazni.

K/7		társas tulaj- donságok hiánya	normasze- gő maga- tartás	másság	ireleváns válasz	Nem válaszol	Nem tudja
Társas elutasí- tottság oka	C	0	0	0	2	0	0
	NC	2	6	3	2	0	0
	Ö	2	6	3	4	0	0

3.5. M/8-as alminta

Társas szerkezet és csoportlégkör

A csoportot 22 tanuló alkotja, cigány származású 3 tanuló

A társas mezőben a fiúk és a lányok teljesen elkülönülnek így kétközpontú csoportnak minősül az osztály. A lányoknál a társas hierarchiából adódóan (jelentőségi rangsor) a 9-es, 11-es, 8-as számú tanulók által alkotott háromszög tölti be a központ szerepét. Pozíciójuk bizonytalanságára utal, hogy közvetlenül csak két tanulóhoz kapcsolódnak, a többi négy lány tanulóhoz csak közvetett módon kapcsolódnak. A fiúknál a központ szerepét a 17-es, 22-es, 12-es számú tanulók által alkotott háromszög tölti be, az ő társas pozíciójuk sztárhelyzetet tükröz. Úgy emelkednek ki a társas mezőből, hogy a jelentőségküszöb kétszeresét érik el.

Az osztály két cigány lány tanulója közül az egyik (1-es szám) egyszeres kapcsolattal kötődik a nem cigány lány tanulók csoportjához, a másik magányosan a peremre szorul. Az egyetlen cigány fiú tanuló (3-as) szintén magányos. Ő nem csak a rokonszenvi választásokból, a többiből is kimarad.

A kölcsönösségi index: 90, ez az érték azt mutatja, hogy a csoport kellő biztonságot nyújt a tagjainak a két cigány tanulót kivéve. A kapcsolatok stabilitására következtethetünk a sűrűségi mutató 1,2-es értékéből, a kapcsolatok erőssége is átlagos mértékű, a kohéziós index: 11.

Szociogram M/8.

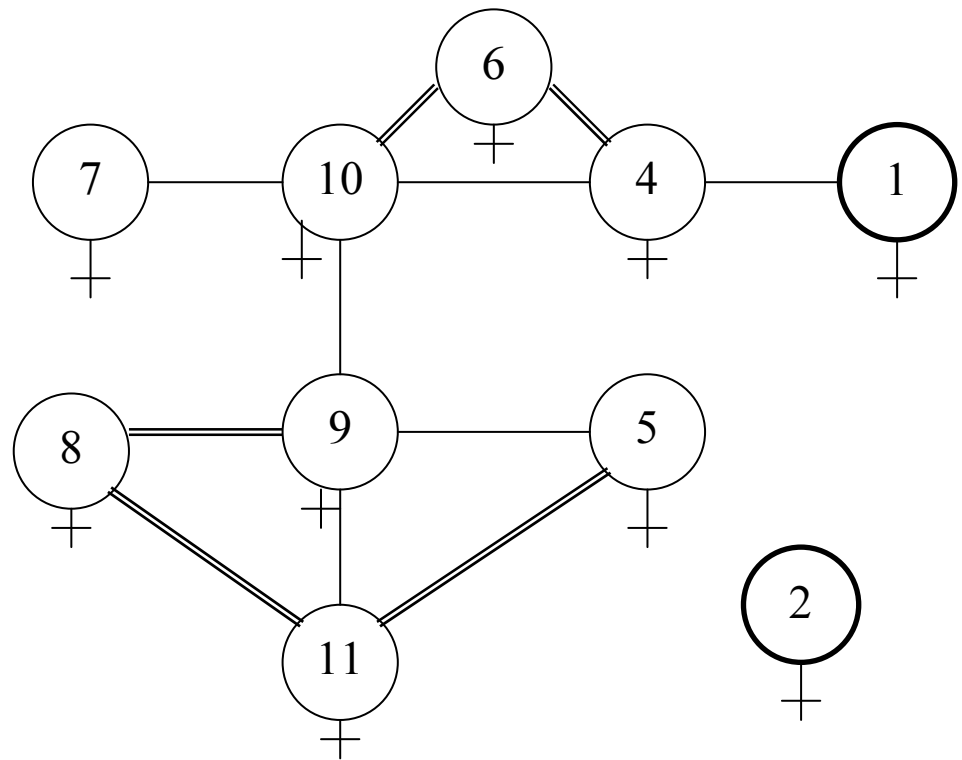
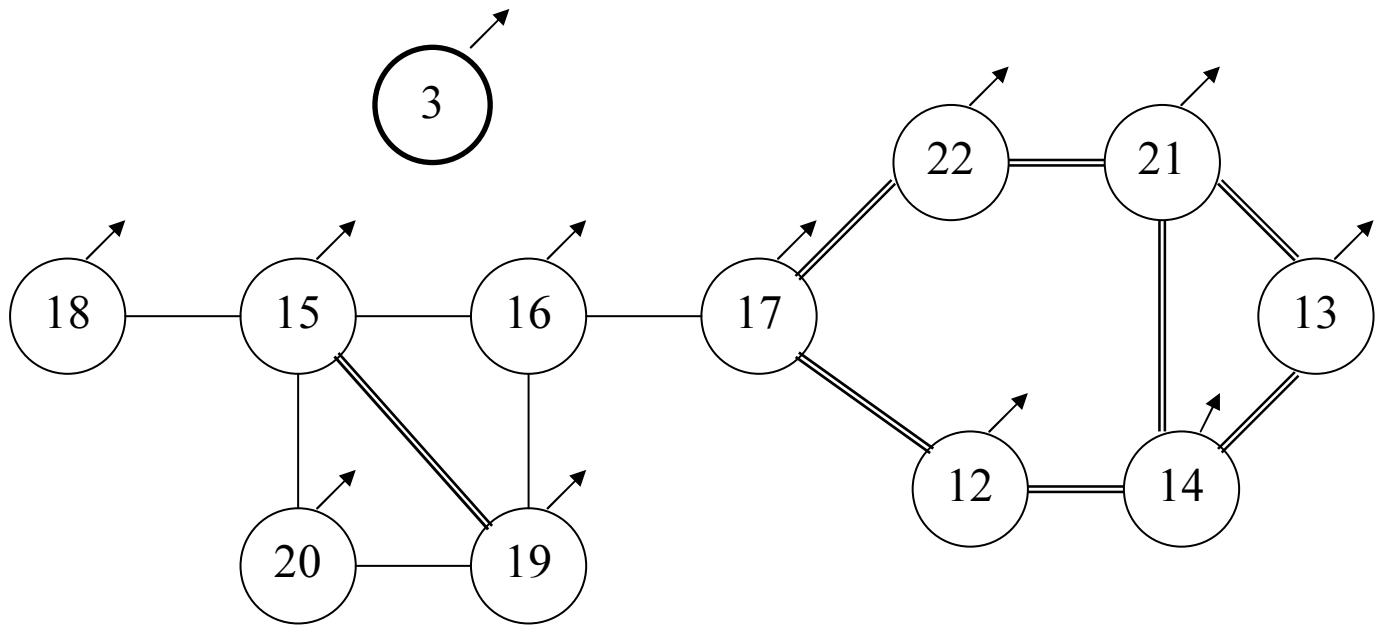

A saját rokonszenvi irányulásukat el tudják választani a tényleges kölcsönös kapcsolataiktól. Társas percepciójuk megfelelő szintű, a vágyteljesítő elemek választásaikban kellően érvényesülnek, önszabályozásuk megfelelő szintű. A fentebb leírtakra a viszonzott kapcsolatok mutatójának 35-ös értékéből következtettem. Ezt erősíti a csoportlégkör mutatója: 2,5:4,9.

A tanulók barátválasztását a rokonszenv határozta meg, megfelelő társas percepció mellett. A közösségi szerepek kijelölésében viszont a közvélemény érvényesül, a közhangulathoz igazodtak a közösségi szerepek kijelölésében.

Közösségi szereppel három tanulót ruháztak fel (12-es, 17-es, 22-es) oly módon, hogy őket markáns vonásokkal rendelkezőnek ítélik. A szerephatár kétszeresével rendelkeznek, az összes többi tanuló meg sem közelítette a szerephatárt. A társas mező differenciálódása merev, vannak akik szereppel rendelkeznek és nagy választóvonal után azok, akiket a csoport alkalmatlannak ítél a társas szerepek betöltésére. Alkalmasságukat tekintve ők olyan messze vannak a szereppel felruházottaktól, hogy ebben a csoportban esélyük sincs alkalmasságuk bizonyítására. A szűkített szerepindex: 13, jóval átlag alatt maradt. A csoportélet szervezéséhez, és a csoport összetartozásához szükséges személyek száma kevés, túl sok az arculat nélküli egyén. A szerepnélküliségből adódó feszültséget, szorongást fokozza, hogy a társas mezőt is ez a három tanuló uralja, társas jelentőséggel csak ők rendelkeznek. Hasonló módon tagolják a társas mezőt, mint ahogyan differenciálják. A személyüket övező társas érdeklődés olyan erősségű, hogy másnak esélye sincs a vetélkedésre.

Magatartásszabályozó szerepük, a többiekre gyakorolt hatásuk kérdéses lehet, mintaként szolgálhatnak, de nem biztos, hogy azonosulást váltanak ki a többiekből

A jelentőségindex és a szerepindex (mindkettő 13) átlag alatti értékéből arra következtettek, hogy vagy nem ismerik kellő mértékben egymást a csoport tagjai, vagy egymás megítélésében ítéleti sablon érvényesül. Az ítéleti sablon a társas elutasítottság okának meghatározásában a következő módon érvényesül:

M/8	társas tulajdonságok hiánya	normaszegő magatartás	másság	ireleváns válaszok	nem válaszol	Nem Tudja
C	0	0	1	0	0	0
NC	8	0	16	0	2	0
Ö	8	0	17	0	2	0

A cigány tanulók közül az egyik elzárkózik az okok meghatározásától, a másik nem tudja, amit szintén elzárkózásnak ítélek, a harmadik pedig a másságban – a nem olyan, mint ők megfogalmazással – véli a társas elutasítottság okát megtalálni.

A nem cigány tanulók válaszaikban egyértelműen a másságot hangsúlyozzák. Véleményük szerint egy gyermeket azért nem szeretnek, mert: más mint ők, más szokásai vannak, kisebbséghez tartozik, eltérő külseje van. A másság, az eltérés teljesen negatív értékelést kap. Ez az ítéleti sablon az etnocentrikus értékorientáció klasszikus példája. Ami hozzám hasonló az felértékelődik, ami más, eltérő az negatív értékelést kap. Ez magában hordozza az előítéletes viszonyulást, ami a válaszokban rejtve vagy nyíltan meg is jelenik.

A társas mezőből való kiemelkedés, a 17-es, 12-es, 22-es tanulók jelentőséggel való felruházásában a jó tanulmányi teljesítményük és szerepet játszik. A tanulmányi rangsorban az 1., 2., 4. helyet foglalják el. Viszont a tanulmányi rangsorban 3. helyen álló tanulók a tagolódási sor 6., 7. helyére szorulnak. Így feltételezhető, hogy a társas hatékonyság nem kizárólag a tanulmányi teljesítménytől függ, viszont a csoport modellrepertoárja kiegészül a jó tanuló viselkedési mintájával.

Tagolódási Sor	1	2	3	4	5	6	7	8	9	10	11	12	13	14	15	16
Tanulmányi Rangsor	4	1	2	6	5	3	3	8 12 9	6	7	12	14 15	- 13	- 9 11	10	-
Tanulmányi Átlag	4,4	5	4,8	4,2	4,3	4,6	4,6	4 3 3,8	4,2	4,1	3	2,8 2,1	- 2,9	- 3,8 3,1	3,4	-
A tanulók Azonosítási Száma	17	12	22	11	9	19	15	8 14 21	5	4	6	10 13	2 16	1 18 20	7	3

3.6. M/7-es alminta

Társas szerkezet és csoportlégkör:

A csoportot 14 tanuló alkotja, ebből 5-en cigány tanulók, 3 lány és 2 fiú.

A társas mező egymástól független alakzatokra esett szét. Teljesen elkülönülnek a fiúk és a lányok. A három cigány lány tanuló és az egy nem cigány lány tanuló zárt négyszöget alkot. A két cigány fiú tanuló egy-egy nem cigány fiú tanulóval áncot alkot. A többi hat fiú tanuló két háromszöget alkotva láncszerűen kapcsolódnak egymáshoz. A központ szerepét egyik alakzat sem tudja betölteni. Így peremről nem igazán érdemes beszélni.

A csoport egyetlen tanulója sem magányos, valamennyinek van kölcsönös kapcsolata. A kölcsönösségi index 100, a közösség maximális biztonságot nyújt a tagjainak, átlagos sűrűségű kapcsolatok mellett. A sűrűségi mutató: 1,1. A kohéziós index 11,3, átlagos értéke azt mutatja, hogy a kapcsolatok, a kötődések átlagos erősségűek. Az együvé tartozás érzése, a mi attitűd átlagos. Az együttes élmények és azok csoport szokásokká történő rögzítése feltételezhető, hogy csak a zárt alakzatokon belül figyelhető meg. Kapcsolataik megítélésében reálisak, a viszonzott kapcsolatok mutatója: 34, átlaghoz közeli társas percepcióra utal. Ezt erősíti a csoportlétkör mutatója is: 2,2:3,2. A rokonszenvi választások nem elég szubjektívek, a társas szerepek kijelölésében pedig nem alakult ki erős közvélemény. Vagy nincs egységes csoportnorma, vagy nem veszik azt figyelembe. A kohéziós index inkább az egységes csoportnormák hiányát erősíti meg. Kötődéseikben, - egységes norma hiányában más ítéleti sablon érvényesül, pl. a pedagógusoké, hajlanak a konformizmusra.

Szociogram M/7.

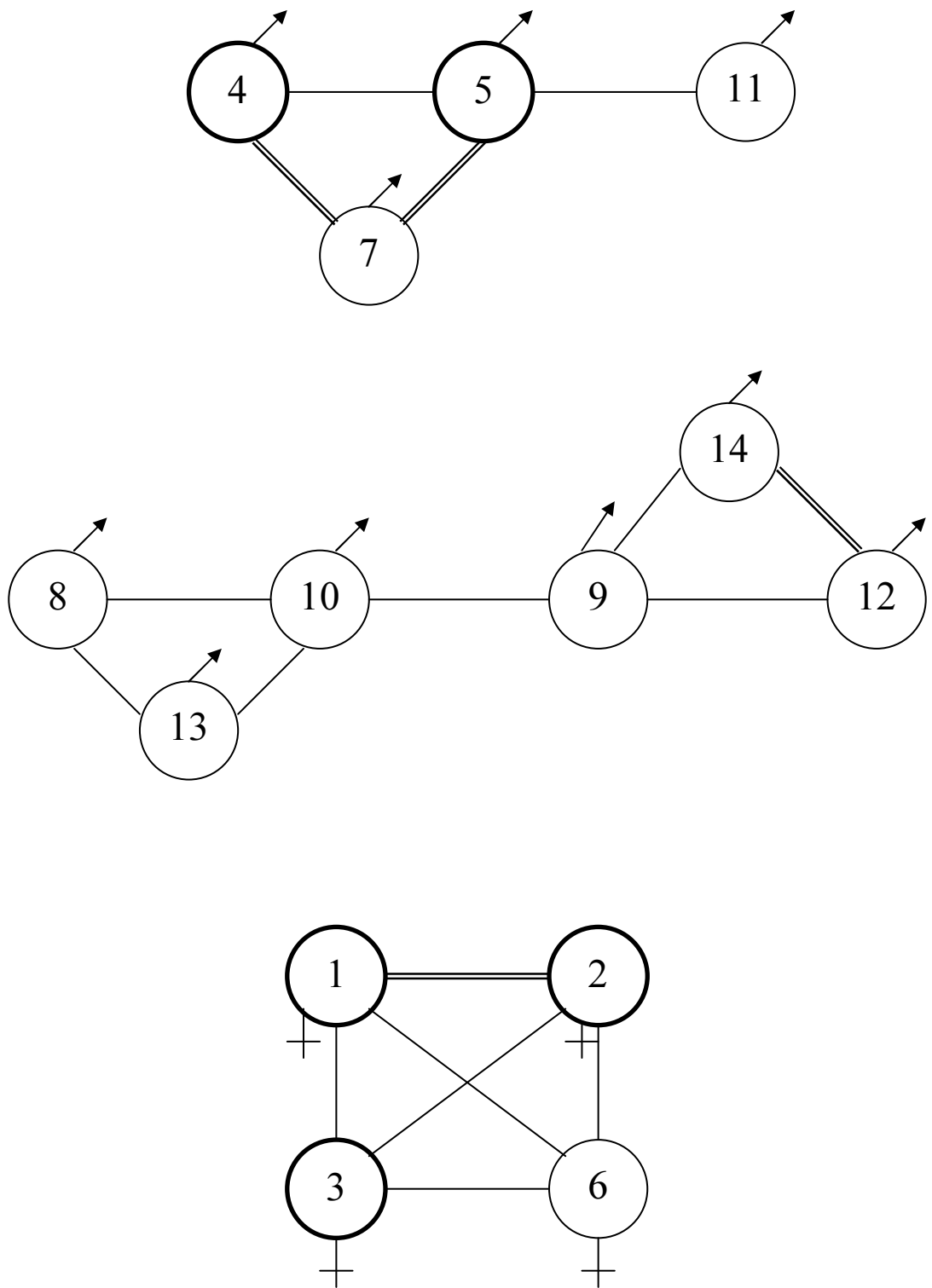

A társas mezőt uraló viselkedésre társas jelentőségre három tanuló képes. A 3-as számú cigány lány tanuló, a 9-es és 15-ös számú nem cigány fiú tanulók. A 15-ös számú tanuló a szociometria adatfelvétel alkalmával hiányzott, így a szociogramon nem szerepel. Mindhárman másod rendű jelentőségre tettek szert, a társas mezőből kis pregnanciával emelkednek ki. Ezt igazolja a tagolódási sor is, amely kiegyensúlyozott, a sorban egymást követő tanulók között kis különbség van. (Lásd gyakorisági táblázat összesítő oszlopát.)

Kis különbséget, illetve semmilyen különbséget nem tapasztalunk a tanulmányi teljesítményt kifejező átlagokat összehasonlítva. Négy tanuló kivételével az osztály többi tagja legalább egy tárgyból megbukott az utolsó félévben, közülük öten már évet is ismételtek. A tanulmányi rangsor és a tagolódási sor közötti összefüggésre a 3-as tanulónál tudunk következtetni, de az ő tanulmányi teljesítménye is csak a többiekhez viszonyítva kap jelentőséget. Ezt erősíti, hogy a tanárok körében őt ítélik a legnépszerűbb tanulónak. A többi jelentős tanulónál a társas mezőből való kiemelkedés szubjektív választások eredménye.

M/7.

Tagolódási rangsor	1.	2.	3.	4.	5.	6.	7.	8.	9.	10.	11.
tanulmányi rangsor	1	3	-	-	2	2	-	-	-	-	-
tanulmányi átlag	3,5	2,6	-	-	2,8	-	-	-	-	-	-
a tanulók azonosító száma	3	9 15	5 11	12	10	8 13	6	7 2	4	1	14

A társas mező differenciálódása, a tagok hierarchiába rendeződése a közösségi funkcióra való alkalmasság (szűkített szerep) szerint a következőképpen alakul: Mindössze két tanuló (3-as, 15-ös) érte el a szerepküszöböt. Mindkét tanuló jelentőséggel is rendelkezik. Egyetlen tanuló van, aki a jelentősége mellett társas szereppel nem rendelkezik. Az ő estében funkcióhoz nem kötött jelentőség jut kifejeződésre a csoport közvéleményében.

A modellnyújtás és modellkövetés lehetősége adott olyan vonatkozásban, hogy minden alakzatban található olyan személy, aki jelentőséggel és/vagy szereppel rendelkezik. A modellrepertoár viszont beszűkült, a jó tanuló mintája hiányzik a repertoárból.

A társas elutasítottság okát elsősorban a normaszegő viselkedésben látják mind a cigány, mind a nem cigány tanulók. A társas tulajdonság hiányára utal két cigány tanuló. A másságot hangsúlyozza két nem cigány tanuló, a külső eltérésekre utalnak válaszaikban, “másképp néz ki” meghatározással indokolják a társas elutasítottság okát. Magas azon tanulók aránya, akik irreleváns választ adnak vagy nem válaszolnak. Feltételezhető, hogy amellet, hogy nem azonosultak a feladattal, a véleményük elhallgatása és a tapasztalataik hiánya is szerepet játszhatott.

M/7.		Társas tulajdonság hiánya	normaszegő viselkedés	másság	irreleváns válasz	nem válaszol	nem tudja
Társas elutasítottság okai	C	2	1	0	1	2	0
	NC	0	4	2	3	3	0
	Ö	2	5	2	4	5	0

3.7. Ny/8-as almintá

A társas mező szerkezete és légköre

A csoportot kilenc cigány tanuló alkotja, egy lány és nyolc fiú. Az adatfelvétel idején hiányzott két lány tanuló, valószínű, hogy az egyetlen lány tanuló ezért került magányos pozícióba, tehát a vizsgálati eredmények alapján kialakult társas elrendeződés a lányoknál nem tekinthető valósnak, bár az osztályfőnök elmondása szerint a lányok tartósan és rendszeresen hiányoznak.

A többi nyolc fiú tanuló tömbszerkezetű elrendezést mutat. A központ szerepét a 3-as, 7-es, 9-es tanuló által alkotott háromszög tölti be. Közvetlen kapcsolatban vannak két tanulóval, közvetlenül pedig másik három tanulóval. A CM mutató 33:56:11, értéke a centrum és a perem normális, kiegyensúlyozott arányát mutatja. A kapcsolatok stabilitására és erősségére következtethetünk a szerkezeti mutatókból. A kölcsönösségi index 88. Átlagos érték, de valószínű, hogy a két hiányzó lány tanuló csökkentette a valós értéket. A sűrűségi mutató 1,8-as értéke a hálózat sűrű kapcsolatrendszerére utal. Ezt a hálózatot egy magas kohézió kíséri, a kohéziós index: 23-as értéke az együttesség élményének magas hőfokát mutatja. A viszonzott kapcsolatok mutatója: 63, megerősíti a kapcsolatok stabilitásáról mondottakat. A rokonszenvi irányulások egybe esnek a tényleges kölcsönös kapcsolatokkal, így a kapcsolatok megítélésében az önszabályozás magas fokán állnak.

Szociogram Ny/8.

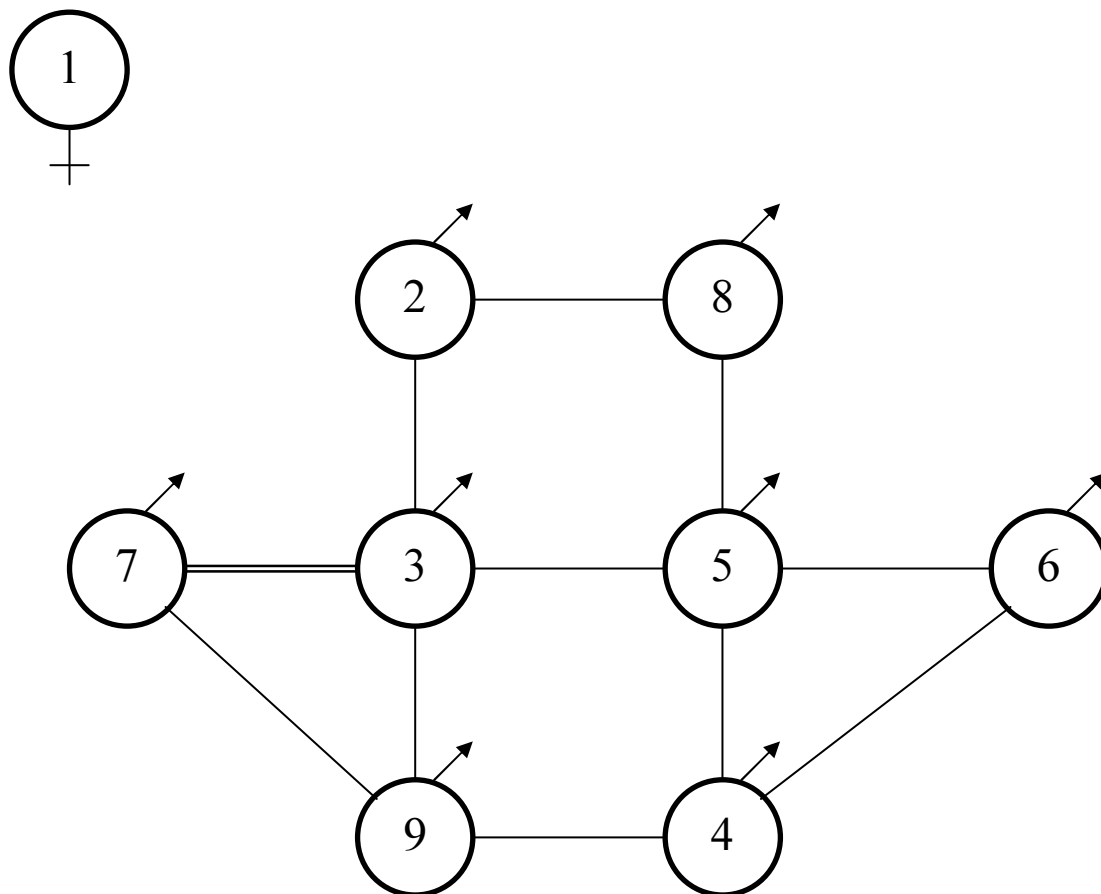

A csoportlégkör mutatója: 2,3:4,8. Feltételezi a kedvező légkört, amelyben a személyes kapcsolatok függetlenek a csoportnormáktól, kellőképpen szubjektívek, a közösségi választások viszont objektívek, a csoportnormák méretéhez igazodnak. A tanulók megítélése a közösségi funkciókra való alkalmasság kritériumában, az elvárásoknak való megfelelést tükrözi. Ez alapján a csoport differenciálódása azt mutatja, hogy a közösségi szerepek betöltésére a csoport mindössze két tanulót (3, 7) ítélt alkalmasnak. Ők ketten érik el a szerepküszöböt.

Ők mindketten társas jelentőségre is szert tettek. Rajtuk kívül még a 9-es számú tanuló bír társas jelentőséggel. Mindhárman elsőrendű jelentőségre tettek szert és másodrendű jelentőségű tanuló nincs az osztályban. Így a jelentősek kiemelkedése egyértelmű hierarchiát teremt, a csoportot jelentősekre és jelentéktelenekre osztva.

A pregnanciában kifejeződésre jutó hierarchikus tagolódás erőteljesebb, mint a szerep szerinti differenciálódás. A társas mező hierarchizálódása és a tanulmányi teljesítmény közötti összefüggés azt mutatja, hogy a csoport kellőképpen preferálja az iskolai teljesítményt. A legjobb tanulók emelkednek ki a társas mezőből, ha a tagolódási sor nem is esik teljesen egybe a tanulmányi rangsorral.

Ny/8. Jelentőségi rangsor	1.	2.	3.	4.	5.	6.	7.	8.	9.
Tanulmányi rangsor	4	2	1	5	-	8	6 7	-	3
Tanulmányi átlag	3,5	4,1	4,3	3	-	2,5 -	2,8 2,7	-	3,8
Tanulók sorszám	3	9	7	4	10	6 11	5 8	2	1

A központ szerepét betöltő három fiú, társas hatékonyságuk és egyéni arculatuk révén minden bizonnyal a hatékony társas magatartás és a tanulmányaiban sikeres magatartás mintáját sugallja. A mintakövetést könnyíti a kiterjedt közvetlen és közvetett kapcsolatrendszerük.

Összegzés

A cigány tanulók társas pozícióira a peremhelyzetben kifejeződő elutasítottság jellemző; a társas mezőkön belül részlegesen vagy teljesen elkülönülnek. Létszamarányuk ezen a helyzeten nem változtatott. A társas mezőből kiemelkedni, pregnanciára szert tenni nem képesek még akkor sem, ha az osztályon belüli arányuk magas. Ez alól az Ny, 8-as alminta, ahol csak cigány tanulók tanulnak értelemszerűen kivétel. Szerepnélküliségük a közösségi feladatok betöltésére való alkalmatlanságukat jelzi a csoport megítélése szerint.

Társas viszonyaikból eredő önértelmezésük, önmeghatározásuk így minden bizonnyal negatív élményekre épül. ezt erősíti az a tény, hogy a tanárok körében sem népszerűek, így sem társas, sem hivatalos elismerésben nincs részük. A szociális elismerés hiánya a társaikkal és a tanáraikkal való érintkezéseikben újratermelődik ez jut kifejeződésre a tagolódási dimenzióban is.

Társas elutasítottságuk okai között a másságuk vagy nyíltan, vagy a normaszegő magatartás megjelölésében jut kifejeződésre. A másságuk, normaszegéssel jelölt csoportbesorolásuk etnikai azonosságukhoz való viszonyukat feszültté tette, mivel olyan identitáskategóriát jelölt ki számunkra, amellyel az azonosulás nem vált ki pozitív érzéseket. Egyetlen cigány tanuló sem jelölte azonossági tartományában az etnikai csoporttagságát.

Irodalomjegyzék

1. Csepeli György (szerk.): Előítéletek és csoportközi viszonyok, KIK 1980.
2. Forray R. Katalin – Hegedűs T. András: Tradicionális családi nevelés és iskolai magatartás egy innovatív cigány közösségben
in: „Míg én rólad minden, te rólam semmit sem tudsz”
Szerk.: Nyári László, Budapest, 1994.
3. Garai László – Köcski Margit: A szociális kategorizáció és az identitásképzés kapcsolatáról in: Azonosság és különbözőség
Scientia Humana. 1996.
4. Mérei Ferenc: Társ és csoport Akadémia Kiadó, Budapest, 1989.
5. Vajda Zsuzsa: Az identitás külső és belső forrásai in: Azonosság és különbözőség
Scientia Humana. 1996.